

VORDERANSICHT

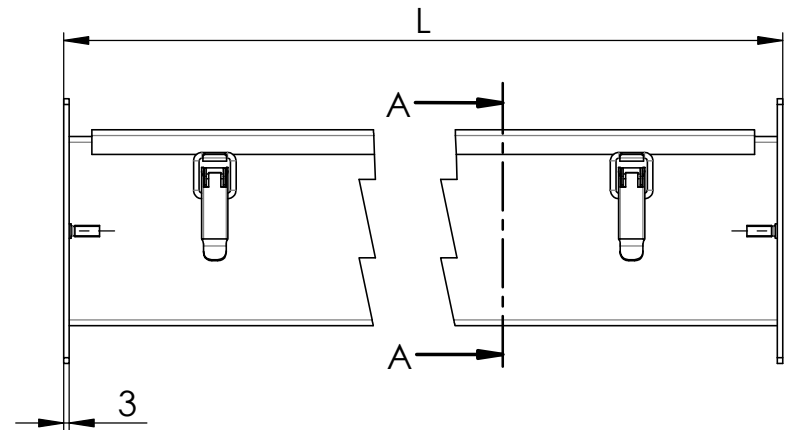

SCHNITT A-A

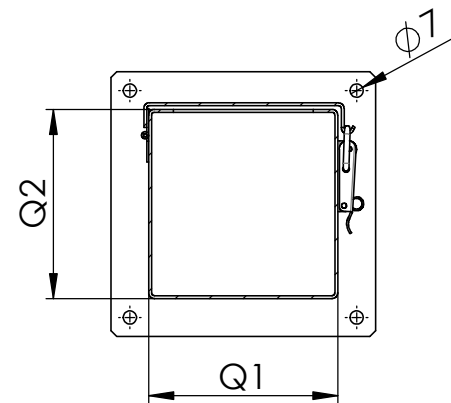

ISOANSICHT
(mit geöffnetem Deckel)
Maßstab 1 : 8

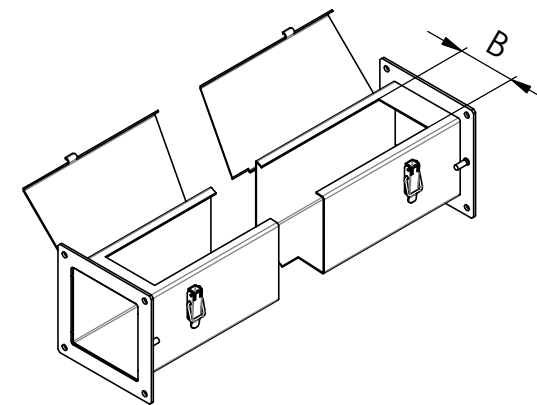

QUERSCHNITT Q:

60 x 60

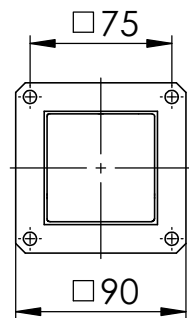

100 x 100

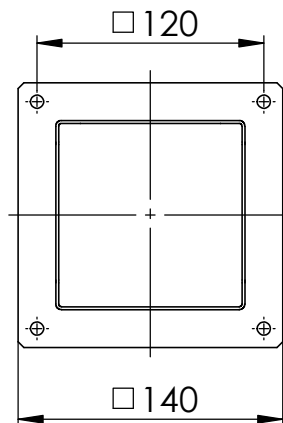

200 x 100

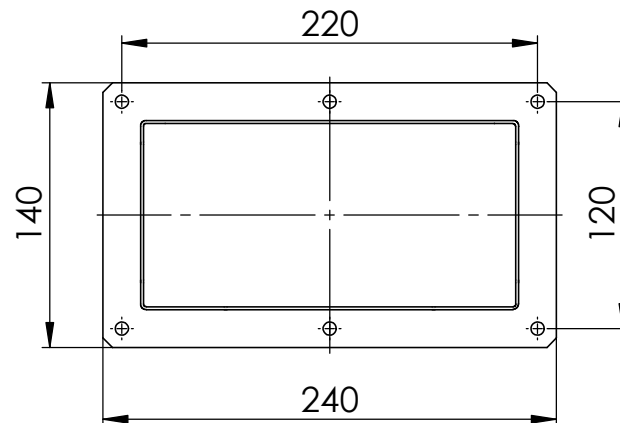

150 x 150

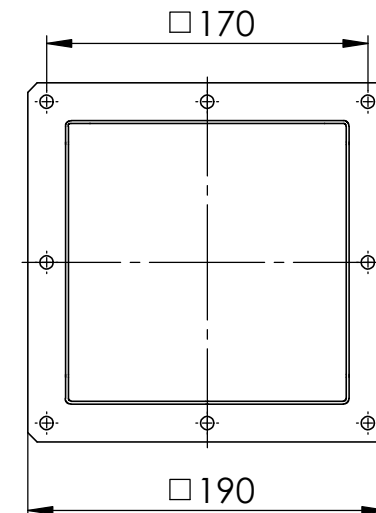

SEITENANSICHTEN:

Q = Leitungskanalquerschnitt

Q=Q1xQ2	B	L	Artikelnummer
60 x 60	40	500	1201-0106-05-00
		1.000	1201-0106-10-00
		1.500	1201-0106-15-00
		2.000	1201-0106-20-00
100 x 100	74	500	1201-0110-05-00
		1.000	1201-0110-10-00
		1.500	1201-0110-15-00
		2.000	1201-0110-20-00
150 x 150	124	500	1201-0115-05-00
		1.000	1201-0115-10-00
		1.500	1201-0115-15-00
		2.000	1201-0115-20-00
200 x 100	174	500	1201-0112-05-00
		1.000	1201-0112-10-00
		1.500	1201-0112-15-00
		2.000	1201-0112-20-00

Q=Q1xQ2	Zwischenlänge L	Artikelnummer *	
60 x 60	0 - 499	1201-0106-04-99	
	501 - 999	1201-0106-09-99	
	1.001 - 1.499	1201-0106-14-99	
	1.501 - 1.999	1201-0106-19-99	
	2.001 - 2.499	1201-0106-24-99	
	100 x 100	0 - 499	1201-0110-04-99
100 x 100	501 - 999	1201-0110-09-99	
	1.001 - 1.499	1201-0110-14-99	
	1.501 - 1.999	1201-0110-19-99	
	2.001 - 2.499	1201-0110-24-99	
	150 x 150	0 - 499	1201-0115-04-99
	150 x 150	501 - 999	1201-0115-09-99
1.001 - 1.499		1201-0115-14-99	
1.501 - 1.999		1201-0115-19-99	
2.001 - 2.499		1201-0115-24-99	
200 x 100		0 - 499	1201-0112-04-99
200 x 100		501 - 999	1201-0112-09-99
	1.001 - 1.499	1201-0112-14-99	
	1.501 - 1.999	1201-0112-19-99	
	2.001 - 2.499	1201-0112-24-99	

* Aufbau der Artikelnummer bei Zwischenlängen:
Z.B.: Leitungskanal mit Q=150x150 mm, Länge 1200 mm
--> Bestell-Nr.: 1201-0115-14-99 L=1.200

1x Schutzleiterbolzen M6x16 / Flansch

Maße in mm

Gewicht: 5,72 kg		Datum	Name	Ers. f.			
DIN ISO 5456-2 Laserbearbeitung DIN EN ISO 9013-1 Stanzen DIN 6930-2-m Biegen NF E 02-352-n Allgemeintoleranz DIN ISO 2768-1-m		erst.	10.06.2021	DreyerM	Ers. d.		
		bearb.	11.06.2021	DreyerM	Urspr.		
		gepr.			A3	Maßstab:	Blatt 1
		gen.			SLDDRW	1:4	von 1

Benennung:
Übersichtszeichnung Leitungskanal 1201
Leitungskanal gerade
Art. Nr.: W0255598
Zechn. Nr.: W0255598

Index: 0

häwa
häwa GmbH
Industriestraße 12
D-88489 Wain